

Нестандартные плиссе в виде полукруга и четверти круга Памятка по замеру v1.32

Под нестандартными плиссе в виде полукруга подразумеваются модели, у которых ширина не равна двум высотам (т.е. диаметр не равен двум радиусам) и модели в виде четверти круга, у которых ширина не равна высоте (горизонтальный радиус не равен вертикальному).

Вариант 1

- определить опорные точки (3 шт. оптимально)
- измерить расстояния от центра до точек $L1, L2, L3$
- измерить углы от горизонтали $a1, a2, a3$

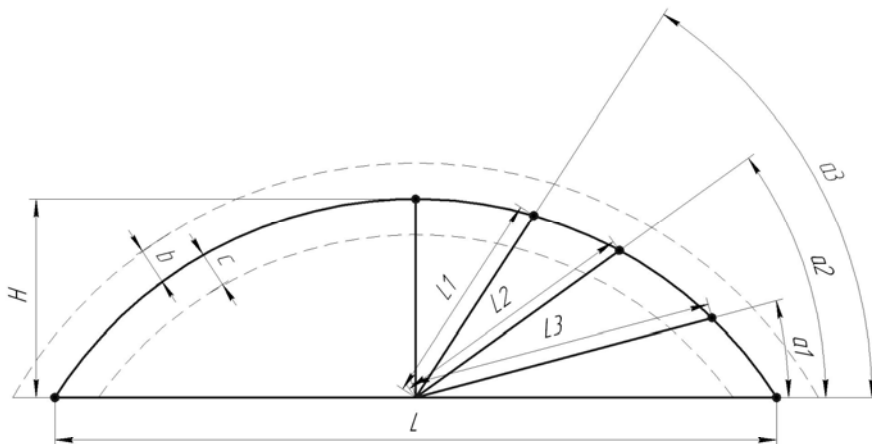

Вариант 2

- определить опорные точки (3 шт. оптимально)
- измерить расстояния от центра до точек $L1, L2, L3$
- измерить расстояния от крайней точки по горизонтали $L4, L5, L6$

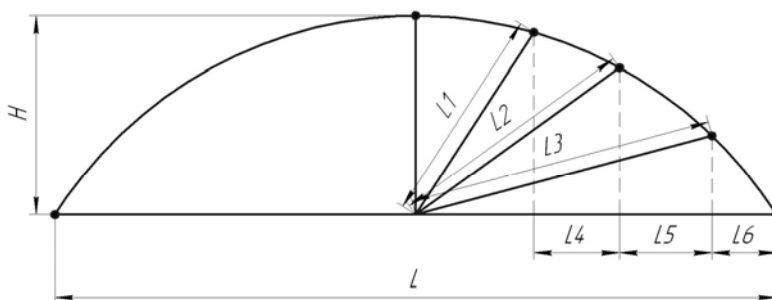

Вариант 3

- определить опорные точки (3 шт. оптимально)
- измерить расстояния от центра до точек $L1, L2, L3$
- измерить расстояния от крайней точки $L7, L8, L9$

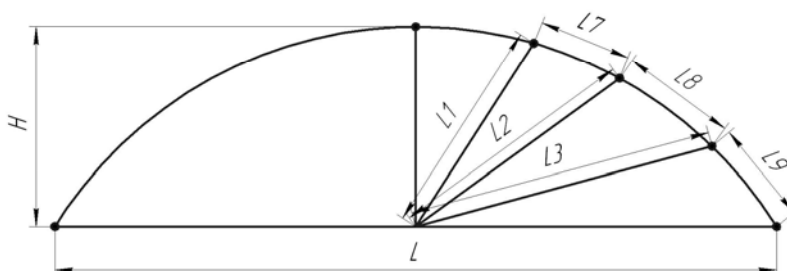

Можно комбинировать замеры из вариантов 1...3. Например, замерять длины $L4, L5, L6$ и $L7, L8, L9$ или углы $a1, a2, a3$ и длины $L7, L8, L9$. Таким образом, каждая точка должна иметь две координаты.

Вариант 4

Предоставить на картоне в натуральную величину контур будущего изделия (лекало). Не рекомендуется делать лекала из газет и обоев (тем более смятых), так как это снижает точность изготовления.

Вариант 5

При невозможности предоставить информацию по вариантам 1...4, допускается указать только высоту и ширину ГИ. Контур изделия получится соединением указанных точек окружностью со смещенным (относительно изделия) центром. Перед изготовлением рисунок необходимо будет утвердить.

Если изделие необходимо увеличить (сделать нахлест) на величину b или уменьшить на величину c (см. рис. из варианта 1), это надо указать при оформлении заявки. Если указано ничего не будет, то изделие будет сделано строго по указанным размерам или лекалам.

Максимальное отклонение контура ткани готового изделия от заданного составляет ± 5 мм, при этом высота и ширина изделия имеют допуск ± 1 мм.

Не рекомендуется устанавливать подобные изделия в проемы или внутрь штапиков (близко к стеклу) из-за возможности образования неравномерного зазора.

Цена таких изделий рассчитывается как для моделей P1082 и P1086 с размерами $L \times H + 100\%$.

ВНИМАНИЕ! H и $L/2$ (нижний радиус) не должны отличаться более чем в 2 раза.